

# FPG 80 NI IF

POUR COUCHE D'ÉTANCHÉITÉ BITUMINEUSE (FEUILLES LONGUES AAS).  
INSERT LISSE

# MIGUTAN

SYSTÈMES ÉTANCHES POUR JOINT DE DILATATION CIRCULABLES

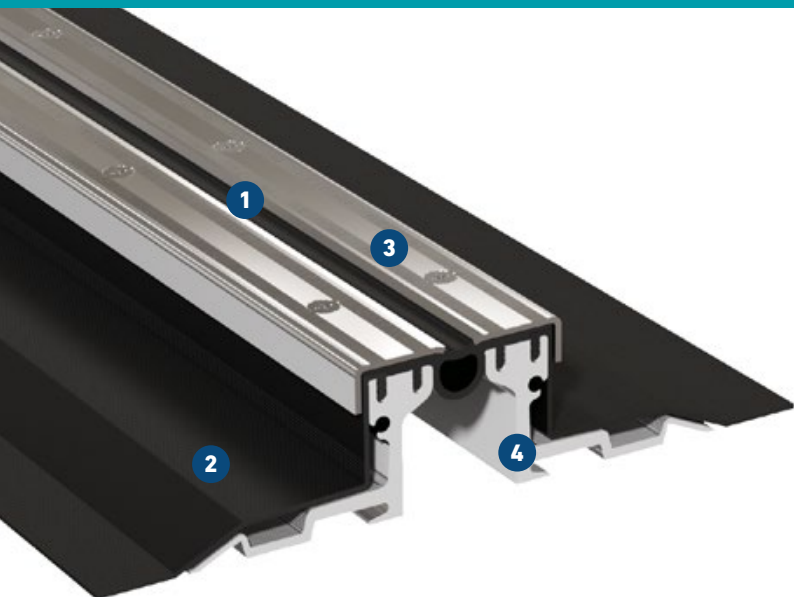

**Des certificats officiels de tests d'étanchéité sont disponibles**  
Insert central à trame double pour une protection à couches multiples

- 1 Cornières en acier inoxydable striées pour éviter tout dérapage**  
100 % étanche sous pression maximale
- 2 Insert central lisse pour une meilleure conformité aux exigences en matière d'hygiène**  
Antibactérien et physiologiquement sûr
- 3 Insert central étanche en surface**  
Contrôle visuel et remplacement possibles sans toucher au revêtement
- 4 Supports de montage en aluminium à haute résistance**  
Charges élevées sans risque de rouille



Test au feu Bfl-s1  
(résiste aux flammes)  
selon DIN EN 13501-1

Profilé	Largeur du joint max.	Mouvement total	Largeur visible du profilé	Largeur totale du profilé	Hauteur du profilé	Capacité de charge	Capacité de charge	Capacité de charge	Capacité de charge
	$b_f \text{ max}$ [mm]	$\Delta b_f$ [mm]	$b_s$ [mm]	$b_t$ [mm]		[kN]	[kN]	[kN]	Roues rigides [kg/mm]
FPG 80/25 NI IF	45	16 (±8)	82	209	25				
FPG 80/35 NI IF	45	16 (±8)	82	209	35	35	600	130	6,5
FPG 80/45 NI IF	45	16 (±8)	82	198	46	35	300	70	
FPG 80/60 NI IF	45	16 (±8)	82	209	60	35	300	30	
FPG 80/80 NI IF	45	16 (±8)	82	209	81	35	120	30	
FPG 80/95 NI IF	45	16 (±8)	82	209	97	35	60		
FPG 80/115 NI IF	45	16 (±8)	82	209	117	35	60		

Étanchéité contre l'eau sans pression.

Profils avec une hauteur de montage de 60+ mm peuvent être ajustés à la capacité de charge plus élevée. Demandez-nous conseil svp.

