

# FPSG 68 ES

POUR SOLS AVEC REVÊTEMENT ÉTANCHE (FEUILLES COURT AAS). INSERT LISSE

# MIGUTAN

SYSTÈMES ÉTANCHES POUR JOINT DE DILATATION CIRCULABLES

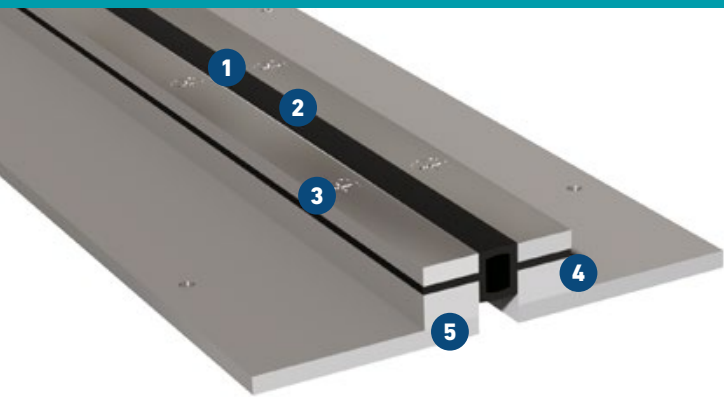

- 1 Insert central souple pour une meilleure conformité aux exigences en matière d'hygiène**  
Antibactérien et physiologiquement sûr
- 2 Insert central étanche en surface**  
Contrôle visuel et remplacement possibles sans toucher au revêtement
- 3 100 % étanche**  
En combinaison avec un système de revêtement et un joint de raccord
- 4 Conception métallique robuste**  
Capacité de charge élevée (haute performance) jusqu'à 600 kN
- 5 Utilisation flexible**  
Les pièces inférieures peuvent être adaptées en fonction des exigences

Profilé	Largeur du joint max.		Mouvement total	Largeur visible du profilé		Hauteur du profilé	Capacité de charge	Capacité de charge	Capacité de charge	Capacité de charge
	$b_f$ max [mm]	$\Delta b_f$ [mm]		$b_s$ [mm]	$b_t$ [mm]					
FPSG 68/25 ES	25	10 ( $\pm 5$ )		68	218	25	35	600	130	12,5
FPSG 68/30 ES	25	10 ( $\pm 5$ )		68	218	30	35	600	130	12,5
FPSG 68/35 ES	25	10 ( $\pm 5$ )		68	218	35	35	600	130	12,5
FPSG 68/40 ES	25	10 ( $\pm 5$ )		68	218	40	35	600	130	12,5

**Longueur:** 1,98 m

Intersections et terminaisons d'extrémité peuvent être fabriquées selon les exigences.

L'installation doit être effectuée par des entreprises expérimentées.

D'autres versions ainsi que des conseils individuels sur demande.

Le système peut être installé avec ou sans joint de connexion.

Avec le joint de connexion et en liaison avec un système de revêtement une étanchéité à l'eau de 100% est possible.

**Matériel: moyen affecté:** alliage 304 ou 316 Ti.

**Sous-construction:** à choisir.

FPSG 68/35 ES sans bavette de raccordement

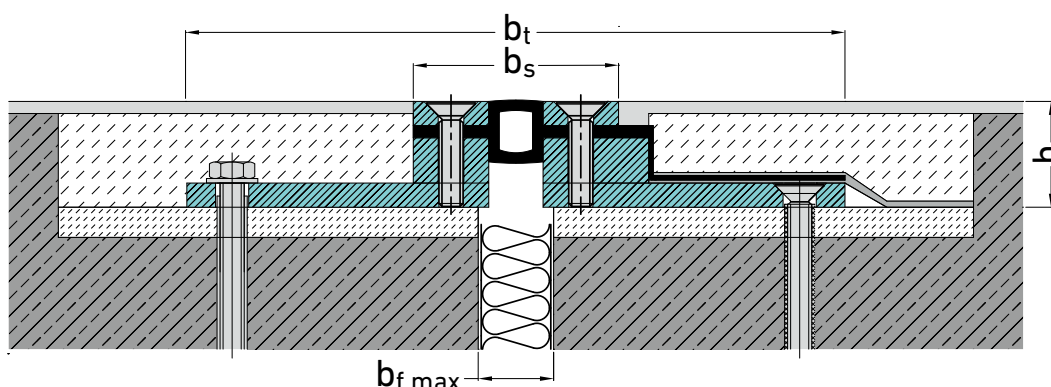

FPSG 68/35 ES avec bavette de raccordement. Étanchéité avec résine liquide (avec feuilles XA)