

- 1 Massives Vollaluminium**
deshalb wartungsfrei, verschleißfest und langlebig
- 2 Spaltfreie Sichtfläche**
keine Schmutzansammlungen, geringer Reinigungsaufwand
- 3 Strukturierte Oberfläche**
bietet hohe Rutsicherheit
- 4 Technisch ausgereifte Gelenkkonstruktion**
ermöglicht dreidimensionale Bewegungsaufnahme

Profil	Fugenbreite erforderlich	Fugenbewegung gesamt	Sichtbare Profilbreite	Profilbreite total	Einbautiefe	Stärke der überstehenden Alu-Schenkel	Belastbarkeit	Belastbarkeit	Belastbarkeit
	b_f [mm]	Δb_f [mm]	b_s [mm]	b_t [mm]	h [mm]	h_1 [mm]	[kN]	[kN]	Harte Rollen [kg/mm]
FSN 46 *	50	20 (± 10)	276	276	21	6,6	90	70	6,5
FSNX 75	84	20 (± 10)	320	320	21	6,6	90	70	6,5
FSN 105**	112	20 (± 10)	348	348	25	6,6	90	70	6,5
FSNX 110	118	30 (± 15)	354	354	21	6,6	90	70	6,5
FSNX 130	142	40 (± 20)	378	378	28	6,6	90	35	6,5
FSN 155**	162	40 (± 20)	398	398	24	6,6	90	35	6,5
FSNX 160	170	60 (± 30)	406	406	34	6,6	90	35	6,5
FSN 185**	200	60 (± 30)	409	409	18	6,6	90	35	6,5
FSN 280**	240	85 ($\pm 42,5$)	454	454	21	6,6	35	35	6,5
FSN 285**	290	100 (± 50)	508	508	28	6,6	35		

* Nimmt keine Setzungen auf.

** Die Fugenbreite sollte nicht wesentlich von der Fugenbreite b_f abweichen.

Fabrikationslänge: 4 m (FSN 185, FSN 280 und FSN 285: 3 m)

Standardfarbe: Alu natur

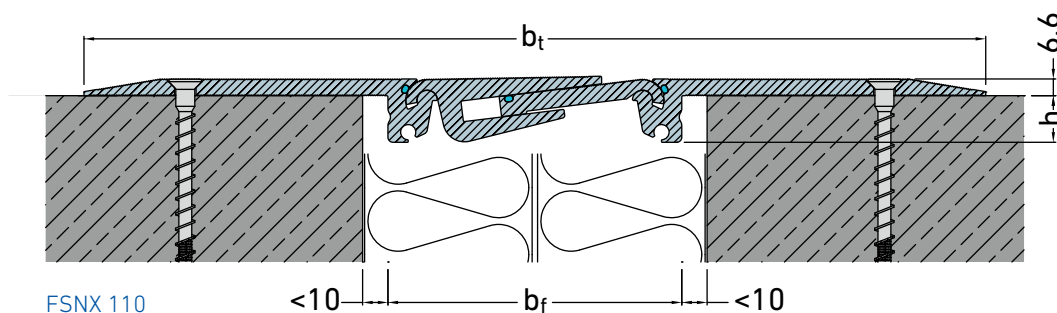

FSNX 110