

FS 50

POUR SOLS – SOUMIS AU PASSAGE DE DES CHARIOTS ÉLÉVATEURS LÉGERS ET TRANSPALETTES

MIGUTRANS

SYSTÈMES DE JOINTS DE DILATION EN MÉTAL MASSIF POUR CHARGES LOURDES

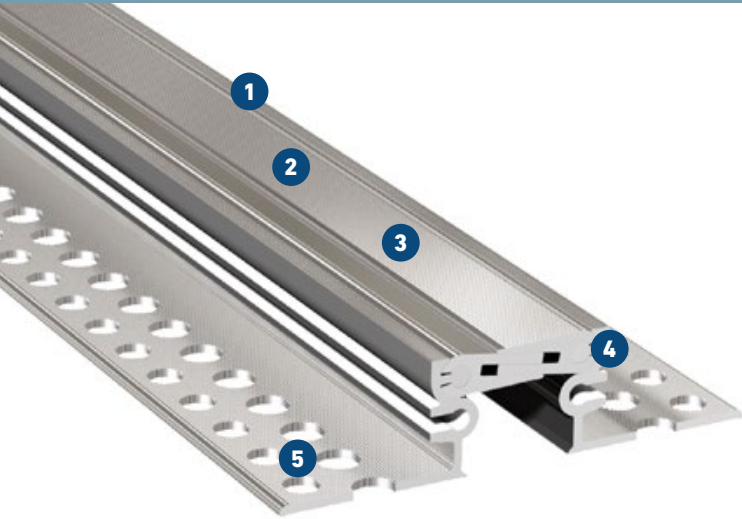

- 1 Profilé métallique massif**
résistant à l'usure, sans entretien, longue durée
- 2 Surface striée**
évite tout dérapage
- 3 surface visible sans ouvertures**
évite l'accumulation de saleté
- 4 Système télescopique articulé**
absorbe le mouvement dans 3 directions
- 5 Support de montage multi-trous**
pour une fixation sécurisée

Disponible anodisé dès maintenant!

Ce joint de dilatation est maintenant également disponible en couleur anodisé. Disponible en standard dans les quatre couleurs présentées ci-dessous, nous sommes heureux de vous proposer d'autres couleurs sur demande

Profilé	Largeur du joint max. b_f [mm]	Mouvement total Δb_f [mm]	Largeur visible du profilé b_s [mm]	Largeur totale du profilé b_t [mm]	Hauteur du profilé h [mm]	Capacité de charge [kN]	Capacité de charge [kN]	Capacité de charge [kg/mm]
FS 50/20	30	10 (± 5)	53	140	20	90	35	3
FS 50/35	30	10 (± 5)	53	140	35	90	35	3
FS 50/50	30	10 (± 5)	53	140	50	90	35	3
FS 50/90	30	10 (± 5)	53	138	90	90	35	3

Longueur: 4 m

Coloris standard : aluminium, aussi disponible anodisé

Autres hauteurs de profilé sur demande.

Valable pour les joints de dilatation anodisés:

En anodisant, la surface est durcie, mais des rayures ne peuvent pas être exclues sous la contrainte mécanique des joints de dilatation. De légers écarts de couleur et / ou de brillance entre différents grads ou livraisons ne constituent pas un motif de réclamation. Le traitement est effectué conformément à la norme DIN 17611 et aux normes Qualanod (Quality Label for Sulphuric Acid-Based Anodizing of Aluminium) relatives à l'anodisation de l'aluminium.

Les profilés doivent être nettoyés et entretenus conformément aux spécifications du Qualanod et à la fiche A5 du centre en aluminium. Nous sommes heureux de vous conseiller.

Couleurs standard basées sur les éventails de couleurs EURAS:

■ C 0 Nature ■ C 31 Lumière ■ C 32 Bronze clair

Autres couleurs sur demande.

