

FS 99

POUR SOLS À GRAND MOUVEMENT – SOUMIS AU PASSAGE DE VÉHICULES LÉGERS ET PIÉTONS

MIGUTRANS

SYSTÈMES DE JOINTS DE DILATATION EN MÉTAL MASSIF POUR CHARGES LOURDES

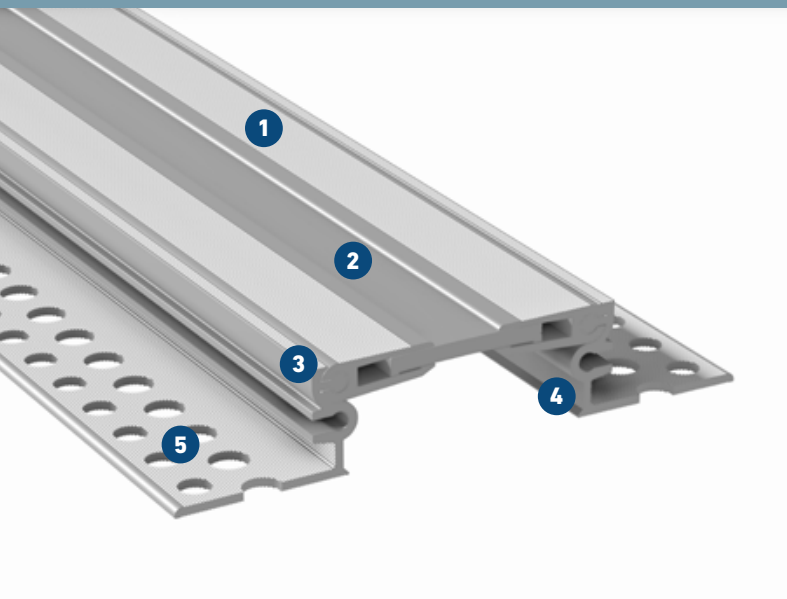

- 1 Surface striée**
évite tout dérapage
- 2 Surface visible sans ouverture**
évite l'accumulation de saleté
- 3 Système télescopique articulé**
absorbe les mouvements dans 3 directions
- 4 Profilé métallique massif**
résistant à l'usure, sans entretien, longue durée
- 5 Support de montage multi-trous**
pour une fixation sécurisée

Profilé	Largeur du joint max. b_f [mm]	Mouvement total Δb_f [mm]	Largeur visible du profilé b_s [mm]	Largeur totale du profilé b_t [mm]	Hauteur du profilé h [mm]	Capacité de charge  [kN]
FS 99/20	70	40 (± 20)	99	186	20	12
FS 99/35	70	40 (± 20)	99	186	35	12
FS 99/50	70	40 (± 20)	99	186	50	12
FS 99/90	70	40 (± 20)	99	184	90	12

Longueur: 4 m

Coloris standard : aluminium naturel

Hauteurs d'installation plus grandes sur demande.

