

STS 100

JOINT DE DILATATION POUR CHARGES LOURDES ET PASSAGES DE VÉHICULES SANS RESSAUT

MIGUTRANS

SYSTÈMES DE JOINTS DE DILATATION EN MÉTAL MASSIF POUR CHARGES LOURDES

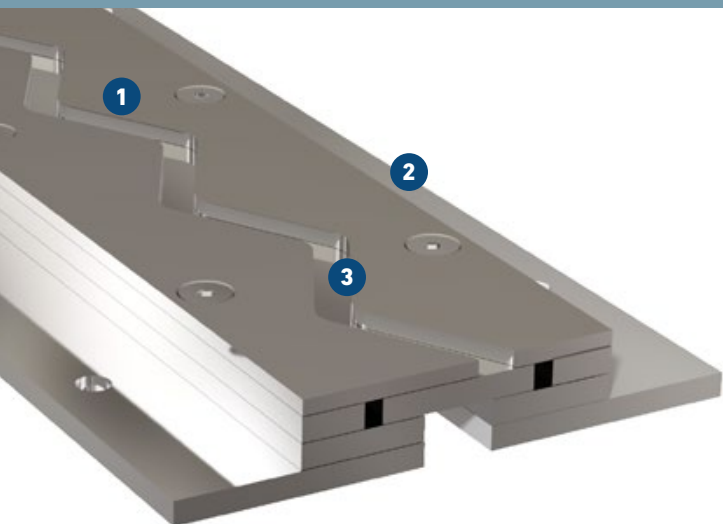

- 1 Combinaison acier/acier inoxydable**
 pour le passage de charges particulièrement élevées
 transpalettes, chariots élévateurs, poids lourds, véhicules
 spéciaux, etc.
- 2 Passage sans ressaut à partir d'une largeur de roue de 100 mm**
 convient pour le transport de marchandises sensibles
- 3 Absorbe les mouvements horizontaux (transversaux et parallèles)**
 Ne convient pas pour les mouvements verticaux

Profilé	Largeur du joint max. b_f [mm]	Mouvement total Δb_f [mm]	Largeur visible du profilé b_s [mm]	Largeur totale du profilé b_t [mm]	Hauteur du profilé h [mm]	Capacité de charge [kN]	Capacité de charge [kN]	Capacité de charge Roues rigides [kg/mm]
STS 100/30 ES	35	20 (± 10)	102	182	29	600	150	75
STS 100/50 ES	35	20 (± 10)	102	182	49	600	150	75
STS 100/60 ES	35	20 (± 10)	102	182	59	600	150	75

Longueur: 1,96 m

Matériau - Surface: acier inoxydable 304 ou 316 Ti

Sous Construction: acier noir, acier galvanisé ou en acier inoxydable. Veuillez préciser à la commande.

Plus grande largeur du joint ou capacité de mouvement ou hauteurs spéciales sur demande.

Distance de montage: 300 mm

